



Mover[®] SX

(NL) Gebruiksaanwijzing

In het voertuig meenemen!

Pagina 2

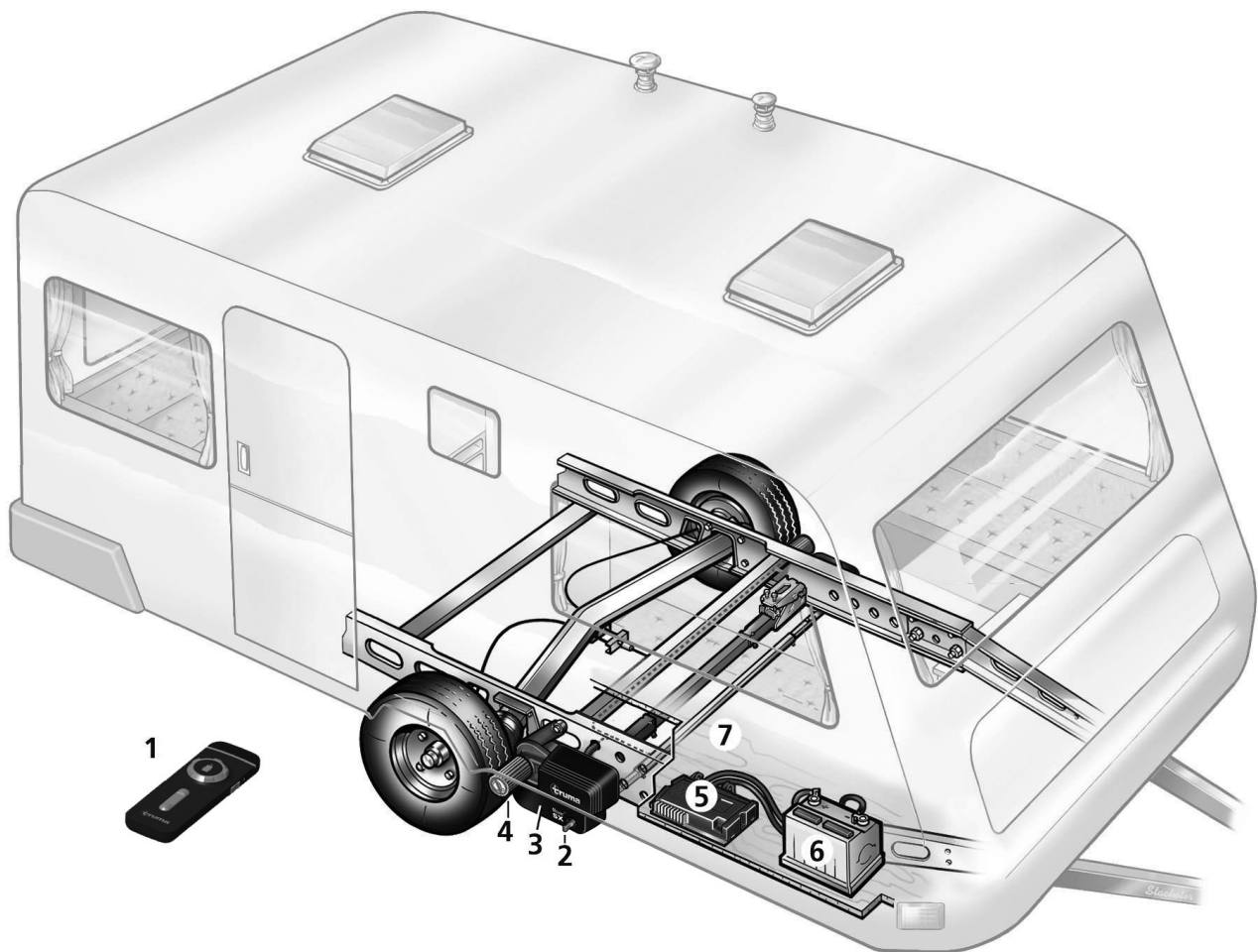

Afbeelding 1

Inbouwvoorbeeld

- 1 Afstandsbediening
- 2 Aanzwenkas
- 3 Aandrijfmotor
- 4 Aandrijfrol
- 5 Elektronische besturing
- 6 Accu
- 7 Enkelzijdige bediening

Inhoudsopgave

Gebruikte symbolen	3
Veiligheidsrichtlijnen	3
Algemene richtlijnen	4
Voeding	4
Accu's	4
Beschrijving van de werking	4

Gebruiksaanwijzing

Afstandsbediening	5
Inschakelen van de afstandsbediening	5
LED-knippercode en pieptoon van de afstandsbediening ...	5
Vervanging van de batterijen in de afstandsbediening	6
Verwijdering	6
Manoeuvreren van de caravan	6
Aankoppelen aan een trekauto	6
Onderhoud	6
Controles	6
Fouten zoeken	7
Elektronische besturing en draadloze afstandsbediening op elkaar inregelen	7
EU-Verklaring van Overeenstemming	7
Technische gegevens	7

Gebruikte symbolen



Symbol wijst op mogelijke gevaren.



Opmerking met informatie en tips.

Informatie over merkenrechtelijke bescherming

Mover® hierna te noemen: Mover.

Veiligheidsrichtlijnen

- Vóór het eerste gebruik van de Mover op open terrein oefenen **om u met de functies van resp. de afstandsbediening en de Mover vertrouwd te maken.**
- Dit apparaat kan worden gebruikt door kinderen vanaf 8 jaar en daarnaast door personen met verminderde fysieke, sensorische of mentale capaciteiten of gebrek aan ervaring en kennis, mits ze onder toezicht staan of in het veilige gebruik van het apparaat zijn geïnstrueerd en de risico's die daaruit voortvloeien begrijpen. Kinderen mogen niet met het apparaat spelen.
- Vóór ieder gebruik van de Mover de banden en aandrijfrollen controleren; eventueel scherpe stenen en dergelijke verwijderen.
- **De schuifschakelaar aan de zijkant van de afstandsbediening (AAN / UIT) dient ook als „noodstop-schakelaar”. Bij opvallende zaken, bijv. ongecontroleerd gedrag van de Mover, moet de schakelaar aan de zijkant onmiddellijk op „UIT” worden gezet.**
- Tijdens het gebruik mogen zich geen personen in de caravan bevinden.
- Binnen het draai- en verplaatsingsbereik (manoeuvrerbereik) van de caravan mogen zich **geen personen (vooral geen kinderen)** ophouden.
- Let op voldoende zicht en beschikbare ruimte.
- Bij het aanzetten op en het vrijzetten van de band én tijdens het gebruik van de Mover moet erop worden gelet dat er geen haren, ledematen, kleding of andere op het lichaam gedragen voorwerpen tussen bewegende en / of draaiende onderdelen (bijv. aandrijfrollen) kunnen komen.
- Bij het manoeuvreren mag de afstand tussen de draadloze afstandsbediening en het midden van de caravan **max. 10 m** bedragen!
- Bij storingen de handrem aantrekken.
- Om kantelen van de caravan te voorkomen bij het manoeuvreren op hellingen de dissel naar beneden (bergaf) richten.
- Na het manoeuvreren telkens eerst de **handrem aantrekken**, de **wielen** (met name op hellende ondergronden!) **blokkeren** en de **aandrijfrollen van de band vrijzetten**. De Mover is **niet geschikt als parkeerrem** voor als de caravan op zijn plaats staat.
- Zorg ervoor dat de draadloze afstandsbediening nooit door onbevoegden kan worden gebruikt (let daarbij vooral op kinderen!).
- Een ingeschakelde afstandsbediening niet in de zak steken of wegleggen, omdat anders ongewild functies via de draai-regelaar of schuifregelaar kunnen worden geactiveerd
- Trek de caravan nooit terwijl de aandrijfrollen tegen de banden zijn aangezet, aangezien dit kan leiden tot schade aan de banden, aan de trekauto en aan de aandrijf-eenheden en aan onderdelen hiervan.
- Alle wielen en banden van de caravan moeten van dezelfde maat en hetzelfde type zijn.
- Om een correcte werking van de Mover te waarborgen, moet de afstand tussen banden en vrijgezette aandrijfrollen 20 mm bedragen. Alle banden moeten – volgens gegevens van de fabrikant – dezelfde bandenspanning hebben (controleer dit regelmatig!). Door slijtage van de banden of montage van nieuwe banden is eventueel een nieuwe instelling van de afstand tussen aandrijfrollen en banden nodig (zie „Montage van de aandrijfelementen”).
- De caravan mag **niet** onder de Mover worden opgekrakt, omdat dit tot beschadiging van de aandrijfeenheid kan leiden.

- Gevoelige voorwerpen, zoals camera's, DVD-spelers enz. mogen niet in de berguimte in de buurt van de besturing of van de motorbekabeling worden bewaard. Ze zouden schade kunnen oplopen door de sterke elektromagnetische velden.
- Door het gewicht van de Mover wordt het ledig gewicht van het voertuig hoger en daardoor het laadvermogen van het voertuig verminderd.
- Bij het aanzetten van de rollen op de banden moet erop worden gelet dat er zich geen voorwerpen (bijv. stenen, ijsklompen) vooral niet tussen de aandrijfrol en de banden bevinden.

Algemene richtlijnen

De Mover is een manoeuvreerhulp die het mogelijk maakt een caravan zonder hulp van de trekauto te verplaatsen.

De Mover is ontwikkeld voor hellingen tot ca. 13% bij 2000 kg totaalgewicht op een geschikte ondergrond.

De Mover kan afhankelijk van het gewicht van de caravan deze vanaf een hoogte van ca. 20 mm niet zonder hulpmiddelen over obstakels heen laten rijden (gebruik in dat geval oprijwiggen).

Door de specifieke eigenschappen van een radiosignaal kan dit door het terrein / door voorwerpen worden onderbroken. Hierdoor bestaat de kans dat incidenteel rondom de caravan de ontvangstkwaliteit verminderd is, waardoor de werking van de Mover eventueel kan worden onderbroken. In dat geval moet de afstandsbediening worden uitgeschakeld en opnieuw worden ingeschakeld.

i Na het uitschakelen van de Mover met de afstandsbediening blijft de besturing stand-by. Om de besturing compleet uit te schakelen, moet de accu worden losgekoppeld of moet de besturing via een eerder ingebouwde scheidingschakelaar van de voeding worden gescheiden.

Voeding

Voor een optimale werking adviseren wij de Truma Mover PowerSet en een van de krachtige Optima® accu's. Ook zogenaamde aandrijf-, verlichtings- en gelaccu's met voldoende capaciteit zijn geschikt.

Accu's

Aanbevolen accucapaciteiten

SpiralCell®-technologie	min. 55 Ah
Gel / AGM	min. 70 Ah
Loodzuuraccu (vloeibaar elektrolyt)	min. 80 Ah
Startaccu's zijn niet geschikt	

Acculader

Voor het optimaal opladen van de accu's adviseren wij de Truma acculader BC 10 die geschikt is voor alle accutypes tot 200 Ah.

Onderhoud accu (ook onderhoudsvrije accu's)

Om een lange levensduur van de accu te bereiken moeten de volgende punten in acht worden genomen:

- Accu's moeten voor en na een stroomafname volledig worden opgeladen,
- Bij stilstandsperiodes langer dan 24 uur de stroomkring onderbreken (bijv. met een scheidingschakelaar of door het losmaken van de klemmen van de accupolen),
- Bij langere stilstandsperiodes moeten de klemmen van de polen van de accu worden losgemaakt en moet de accu uiterlijk om de 12 weken gedurende 24 uur worden opgeladen.

i In de winter de volledig opgeladen accu koel en vorstvrij bewaren en regelmatig (om de 12 weken) bijladen.

Beschrijving van de werking

Vóór de ingebruikname altijd eerst de gebruiksaanwijzing lezen en de „veiligheidsrichtlijnen“ in acht nemen!

De houder van het voertuig is verantwoordelijk voor de correcte bediening van het apparaat.

Let op dat de Mover alleen geschikt is voor enkelassige aanhangers.

De Mover is een manoeuvreerhulp die het mogelijk maakt een caravan zonder hulp van de trekauto te verplaatsen.

Hij bestaat uit twee gescheiden aandrijfeenheden die elk over een eigen 12 V-gelijkstroommotor beschikken. Deze eenheden worden steeds vlakbij de wielen aan het chassis gemonteerd en door middel van dwarsstangen verbonden.

Nadat de aandrijfrollen met behulp van de bijgeleverde aanzwenkhandel tegen de banden zijn aangezet, is de Mover gereed voor gebruik. De Mover wordt uitsluitend via de afstandsbediening bediend. Deze zendt radiosignalen naar de besturing. Een apart geïnstalleerde 12V loodzuuraccu of geschikte gelaccu (niet bijgeleverd) voorziet de besturing van stroom.

Gebruiksaanwijzing

Afstandsbediening

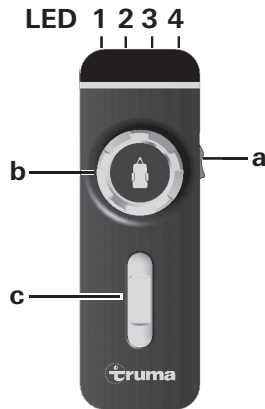

Afbeelding 2

Inschakelen van de afstandsbediening

i Bij het inschakelen mag er geen andere functie van de afstandsbediening geactiveerd zijn

a = Aan / Uit-schuifschakelaar

- Aan (LED 4 brandt*)
- Uit (LED 4 dooft)

* LED 4 knippert na het inschakelen van de afstandsbediening ca. 5 seconden tot het systeem gereed is voor gebruik.

Voor het besturen van de caravan bestaan de volgende mogelijkheden:

- b alleen met de draairegelaar
- c alleen met de schuifregelaar
- b + c met draairegelaar en schuifregelaar

Op de draairegelaar geeft het symbool van de caravan de actuele rijrichting (met betrekking tot de caravan) aan.

Met de schuifregelaar kan zonder schokken vooruit / achteruit worden gereden en de snelheid traploos worden ingesteld.

Alleen schuifregelaar

(Vooruit, achteruit en traploze snelheidsregeling)

- Schuifregelaar naar voren → caravan rijdt vooruit (in de richting van de dissel) (beide wielen draaien vooruit)
- Schuifregelaar naar achteren → caravan rijdt achteruit (tegenovergestelde richting van de dissel) (beide wielen draaien achteruit)

De snelheid neemt toe naarmate de schuifregelaar verder uit de nulstand wordt geschoven.

Alleen draairegelaar

(rechter of linker bocht, traploos)

- Naar rechts draaien → caravandissel naar rechts linker wiel draait vooruit – rechter wiel draait achteruit draaiing om het midden van de caravan
- Naar links draaien → caravandissel naar links linker wiel draait achteruit – rechter wiel draait vooruit draaiing om het midden van de caravan

De caravan kan op de plaats ronddraaien zonder dat hij vooruit wordt verplaatst.

Draairegelaar en schuifregelaar

(caravan rechts of links en vooruit of achteruit)

- Draairegelaar naar rechts en schuifregelaar naar voren → caravandissel naar rechts linker wiel draait snel – rechter wiel langzaam vooruit
- Draairegelaar naar links en schuifregelaar naar voren → caravandissel naar links linker wiel draait langzaam – rechter wiel snel vooruit
- Draairegelaar naar rechts en schuifregelaar naar achteren → caravandissel naar rechts linker wiel draait langzaam – rechter wiel snel achteruit
- Draairegelaar naar links en schuifregelaar naar achteren → caravandissel naar links linker wiel draait snel – rechter wiel langzaam achteruit

De snelheid neemt toe naarmate de schuifregelaar verder naar de aanslag wordt geschoven (vrij te kiezen draaicirkel en snelheid).

LED-knippercode en pieptoon van de afstandsbediening

LED 1 rood weergave van de oplaadtoestand van de caravanaccu
goed LED uit
zwak LED brandt
leeg LED brandt en LED 3 geeft een foutmelding aan

LED 2 geel brandt bij een kortstondige storing, daarnaast klinkt er een pieptoon bij overspanning / oververhitting. Vermogen wordt automatisch gereduceerd. Systeem laten afkoelen.

LED 3 rood permanente storing

LED 4 groen knippert als er na het inschakelen van de afstandsbediening nog geen radioverbinding tot stand is gebracht

brandt als het apparaat gereed is voor gebruik en de dataverbinding stabiel is

knippert in combinatie met pieptoon:

- na 10 seconden vanaf het inschakelen van de afstandsbediening als de besturing niet gebruiksklaar is
- als de besturing is uitgeschakeld
- na 1 minuut zonder bediening van de afstandsbediening
- na afbreken van de radioverbinding

Alle LED's „Uit” en geen pieptoon

Systeem uit
(eventueel batterijen van de afstandsbediening controleren)

Vervanging van de batterijen in de afstandsbediening

Gebruik alleen lekdichte micro-batterijen met een stalen behuizing, LR 03, AAA, AM 4, MN 2400 (1,5 V).

Bij het inzetten van nieuwe batterijen op de plus- / minpool letten!

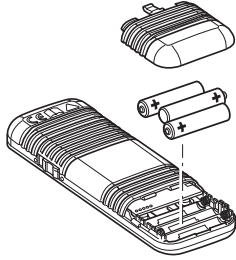

Afbeelding 3

i Lege, verbruikte batterijen kunnen lekken en de afstandsbediening beschadigen! Verwijder de batterijen als de afstandsbediening langere tijd niet wordt gebruikt.

Bij schade door lekkende batterijen bestaat er geen aanspraak op garantie.

Verwijdering



De afstandsbediening en de batterijen mogen niet via het huisvuil worden verwijderd, maar moeten gescheiden via een inzamelpunt worden gerecycled. Daardoor levert u uw bijdrage aan het hergebruik en het kringloopsysteem.

Manoeuvreren van de caravan



Vóór het gebruik van de Mover de „veiligheidsrichtlijnen” in acht nemen!

Bij van de trekauto afgekoppelde caravan (de handrem aantrekken of anderszins ervoor zorgen dat hij niet kan weggrollen) de aandrijfrollen met de bijgeleverde aanzwenkhandel tegen de banden aanzetten. De aanzwenkhandel zó ver draaien tot deze zonder overmatige krachtsinspanning niet meer verder kan worden gedraaid. In de eindstand vergrendelt de aandriifeenheid stevig. Dit moet aan weerszijden vóór het manoeuvreren worden gecontroleerd.



Vóór het in gebruik nemen van de Mover de handrem eraf halen dan wel een andere gebruikte weggrolbeveiliging verwijderen.

Zet de schuifschakelaar (a) van de afstandsbediening in de stand „Aan” ● – de groene LED knippert in combinatie met de pieptoon ca. 5 seconden tot de besturing gereed is voor gebruik.

Met de draaigelaar en schuifregelaar is verplaatsing in alle richtingen mogelijk.



Door de softstart / softstop wordt de caravan bij het gaan rijden zonder schokken in beweging gezet resp. bij het stoppen zacht afgeremd.

Bij het loslaten van de draaigelaar en schuifregelaar resp. wanneer het radiosignaal gestoord of te zwak wordt, stopt de caravan. Radiografische apparatuur of draadloze afstandsbedieningen van een andere Mover kunnen uw Mover niet in werking zetten.

Na het op gang komen verplaatst de Mover zich met een gelijkmatige snelheid (afhankelijk van de positie van de schuifregelaar). De snelheid neemt iets toe op een aflopende resp. neemt af op een stijgende ondergrond.

Systeem inherent neemt op een helling naar beneden de snelheid onvermijdelijk toe. Om de snelheid te verminderen, moet er vaker worden gestopt (schuifregelaar in nulstand) en weer worden gestart.

Zet de schuifschakelaar van de afstandsbediening in de stand „Uit” ○ om de afstandsbediening en de Mover uit te schakelen.



De schuifschakelaar doet ook dienst als „noodstop”-schakelaar.

Na het manoeuvreren **eerst de handrem aantrekken** dan wel op een andere manier voorkomen dat de caravan kan weggrollen en daarna de **aandrijfrollen vrijzetten van de band**.

Aankoppelen aan een trekauto

Met behulp van de Mover is het mogelijk om de caravan op de millimeter nauwkeurig aan de trekauto te koppelen. Dit vereist echter zorgvuldigheid en enige oefening.

Volgens de gebruiksaanwijzing de caravan in de buurt van de auto brengen (handrem aantrekken en in de versnelling zetten). Voor het exact positioneren van de koppeling de draaigelaar en de schuifregelaar bedienen tot de koppeling van de caravan precies boven de trekhaakkogel van de trekauto staat. Daarna de caravan door het indraaien van het neuswiel zoals gewoonlijk aan de trekauto koppelen.

De caravan zoals gebruikelijk voorbereiden voor de rit.



Met aangezette aandrijfrollen mag de caravan niet worden getrokken.

Onderhoud

Verwijder grof vuil van de straat van de aandriifelementen. Bij het schoonmaken van de caravan de Mover met een waterslang afsprengen om modder enz. te verwijderen. Zorg ervoor dat er geen stenen, takken enz. vastgeklemd zitten. De besturing is onderhoudsvrij. De afstandsbediening moet op een droge plaats worden bewaard.

Jaarlijks (resp. vóór het overwinteren) de Mover reinigen zoals hierboven beschreven.

De caravan niet met op de banden aangezette aandrijfrollen laten staan.

Om ontleding van de accu te voorkomen, moeten bij een langere periode van stilstand de klemmen van de polen van de accu worden losgemaakt en moet de accu tussendoor worden opgeladen. Vóór ingebruikname de accu van de caravan opladen.

U of uw caravandealer kunnen de controle resp. het onderhoud van uw Mover elk jaar heel eenvoudig bij de jaarlijkse inspectie van uw caravan uitvoeren. Neem in geval van twijfel contact op met de Truma Service (www.truma.com).

Controles

- Controleer regelmatig de montage, de bedrading en de aansluitingen op beschadigingen. De aandriifeenheden moeten vrij kunnen bewegen en bij het vrijzetten van de banden automatisch door de terugtrekveer in de veilige ruststand terug worden getrokken. Is dit niet het geval, controleer dan de geleidingen van de aandriifeenheden op vuil of corrosie en laat ze indien nodig door geschoold technisch personeel reinigen.
- Controleer na de jaarlijkse beurt of alle motoren correct op de commando's van de afstandsbediening reageren.
- Ten minste om de 2 jaar **moet** door geschoold technisch personeel de Mover worden gecontroleerd op roest, goede bevestiging van de onderdelen en correcte staat van alle veiligheidsrelevante onderdelen.

Fouten zoeken

Controleer alvorens de servicedienst te bellen het volgende:

Zijn de batterijen in de afstandsbediening niet leeg of defect?

Is de accu in de caravan niet defect en helemaal opgeladen? Let erop dat accu's bij koude omgevingstemperaturen een sterk vermogensverlies kunnen ondervinden.

Voer een reset uit door de accuklemmen korte tijd los te maken van de polen van de caravanaccu (ca. 10 seconden).

Als deze maatregelen niet tot het verhelpen van de storing leiden, neem dan contact op met de Truma Service.

Elektronische besturing en draadloze afstandsbediening op elkaar inregelen

i Afstandsbediening en besturing zijn af fabriek op elkaar ingeregeld.

Na het vervangen van de besturing of de afstandsbediening moeten deze volgens onderstaande instructie opnieuw op elkaar worden ingeregeld.

Controleer de montage volgens de inbouwhandleiding en overtuig u ervan dat de aandrijfrollen **niet** tegen de band aanzet zijn. Controleer de correcte aansluiting en de toestand van de caravanaccu.

i Lees de volgende aanwijzingen eerst volledig door, omdat voor de inregeling slechts beperkte tijd ter beschikking staat (ca. 10 seconden).

i Voor het bedienen van de resetknop (k) is bijvoorbeeld een balpen of een kleine schroevendraaier nodig.

De resetknop (k) op de ingeschakelde besturing indrukken en deze vasthouden (rode LED – j – knippert langzaam), na ca. 5 sec. knippert de LED (j) snel. Vervolgens de resetknop loslaten en binnen 10 sec. op de afstandsbediening de draai-regelaar (b) helemaal naar links draaien en vasthouden – de schuifregelaar (c) helemaal naar voren schuiven en vasthouden en tegelijkertijd de afstandsbediening met de schuifschakelaar (a) inschakelen.

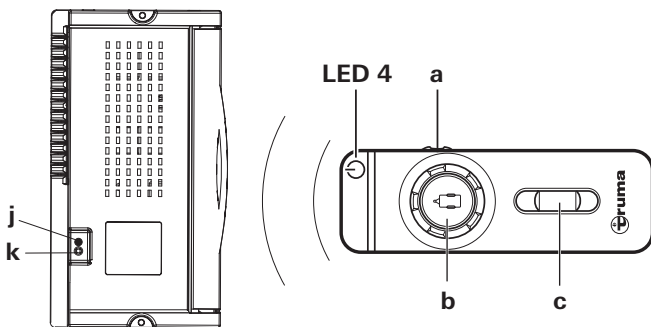

Afbeelding 4

Afstandsbediening en besturing worden op elkaar ingeregeld. Na een geslaagde inregeling knippert de rode LED (j) op de besturing snel en de groene LED 4 op de afstandsbediening brandt continu.

EU-Verklaring van Overeenstemming

Product

Functie: manoeuvreerhulp
Type: Mover® SX
Uitvoering: SX

Fabrikant

Truma Gerätetechnik GmbH & Co. KG
Wernher-von-Braun-Str. 12,
85640 Putzbrunn, Duitsland

De fabrikant draagt de volledige verantwoordelijkheid voor de afgifte van deze Verklaring van Overeenstemming.

Het product voldoet aan de toepasselijke harmonisatievoorschriften van de Unie:

Richtlijn 2014/53/EU Radioapparatuur
UN ECE R10 Elektromagnetische compatibiliteit voor motorvoertuigen

De volgende (geharmoniseerde) normen en andere technische specificaties zijn toegepast:

EN 300 220-1 V3.1.1; EN 300 220-2 V3.1.1
EN 301 489-1 V2.1.1; EN 301 489-3 V2.1.1
EN 62368-1:2014
EN 60335-1:2012/A11:2014

Het Duitse Bureau voor Motorvoertuigen (KBA) in 24932 Flensburg heeft de volgende typegoedkeuring(en) verleend: E1 10R-05 8280

Ondertekend voor en namens:

Truma Gerätetechnik GmbH & Co. KG

Frank Oster
Directie

Putzbrunn, 29-06-2017

Technische gegevens

Benaming

Mover

Toepassingsgebied

Enkelassige caravans met een totaalgewicht tot 2000 kg

Bedrijfsspanning

12 V DC

Opgenomen stroom

Gemiddeld ca. 20 A
Maximaal 120 A

Opgenomen ruststroom

< 20 mA

Frequentie afstandsbediening

Klasse 1, 868 MHz

Snelheid

Ca. 16 cm per seconde (afhankelijk van het gewicht en de helling)

Gewicht

Ca. 35 kg
(incl. enkelzijdige bediening)



Technische wijzigingen voorbehouden!

Garantieverklaring van de fabrikant (Europese Unie)

1. Omvang van de fabrieksgarantie

Truma verleent als fabrikant van het apparaat de consument een garantie, die eventuele materiaal- en/of fabricagefouten van het apparaat dekt.

Deze garantie geldt in de lidstaten van de Europese Unie en in de landen IJsland, Noorwegen, Zwitserland en Turkije. Een consument is de natuurlijke persoon, die als eerste het apparaat van de fabrikant, OEM of dealer heeft gekocht en het niet in het kader van een commerciële of zelfstandige beroepsmatige activiteit doorverkoop of bij derden installeert.

De fabrieksgarantie geldt voor de bovengenoemde gebreken, die zich binnen 24 maanden na het sluiten van de koopovereenkomst tussen de verkoper en de consument voordoen. De fabrikant of een geautoriseerde servicepartner zal dergelijke gebreken door nakoming achteraf, dat betekent naar zijn keuze door reparatie of vervangende levering, verhelpen. Defecte onderdelen worden eigendom van de fabrikant of van de geautoriseerde servicepartner. Indien het apparaat op het moment van de reclamatie niet meer wordt gemaakt, kan de fabrikant in geval van een vervangende levering ook een soortgelijk product leveren.

Indien de fabrikant garantie verleent, begint de garantietermijn ten aanzien van de gerepareerde of vervangen onderdelen niet opnieuw, maar loopt de oude termijn voor het apparaat door.

Tot het uitvoeren van garantieworkzaamheden zijn uitsluitend de fabrikant zelf of een geautoriseerde servicepartner gerechtigd. De in het geval van garantie ontstane kosten worden direct tussen de geautoriseerde servicepartner en de fabrikant afgerekend.

Bijkomende kosten op grond van gecompliceerde uit- en inbouwomstandigheden van het apparaat (bijv. demontage van meubel- of carrosseriedelen) en voorrijkosten van de geautoriseerde servicepartner of fabrikant kunnen niet als garantieprestatie worden erkend.

Verdergaande aanspraken, in het bijzonder aanspraken op schadevergoeding van de consument of van derden, zijn uitgesloten. Een en ander laat de voorschriften van de wet op de productaansprakelijkheid (Produkthaftungsgesetz) onverlet.

De vrijwillige garantie van de fabrikant laat de geldende wettelijke aanspraken van de consument wegens gebreken jegens de verkoper in het respectievelijke land van aankoop onverlet.

In individuele landen kan er sprake zijn van garanties, die door de respectievelijke leveranciers (dealer, Truma Partner) worden uitgesproken. Deze kan de consument direct via zijn leverancier, bij wie hij het apparaat heeft gekocht, afwikkelen. Geldig zijn de garantievoorwaarden van het land, waarin de eerste aankoop van het apparaat door de consument heeft plaatsgevonden.

2. Uitsluiting van de garantie.

De aanspraak op garantie geldt **niet**:

- in geval van onoordeelkundig gebruik in strijd met het eigenlijke gebruik
- in geval van een ondeskundige installatie, montage of ingebruikneming, die in strijd is met de gebruiksaanwijzing en inbouwhandleiding
- in geval van onoordeelkundig(e) gebruik of bediening in strijd met de gebruiksaanwijzing en inbouwhandleiding, met name bij het niet in acht nemen van onderhoudsvorschriften, verzorgingsrichtlijnen en waarschuwingen
- indien reparaties, installaties of ingrepen door niet geautoriseerde partners worden uitgevoerd
- voor verbruiksmaterialen, slijtende onderdelen en bij natuurlijke slijtage

- als het apparaat wordt voorzien van reserveonderdelen, aanvullende onderdelen of accessoires, die geen originele onderdelen van de fabrikant zijn en daardoor een gebrek wordt veroorzaakt
- in geval van schade door ongerechtigheden (bijvoorbeeld olies, weekmakers in gas), chemische of elektrochemische invloeden in het water of als het apparaat anderszins in contact is gekomen met ongeschikte stoffen (bijvoorbeeld chemische producten, ongeschikte reinigingsmiddelen)
- in geval van schade door abnormale milieu- of voor het gebruik van de zaak ongeschikte gebruiksomstandigheden
- in geval van schade door overmacht of natuurrampen en door andere invloeden waarvoor Truma niet verantwoordelijk is
- in geval van schade die te herleiden is tot een onoordeelkundig transport.

3. Claimen van de garantie

De garantie dient bij een geautoriseerde servicepartner of bij het Truma Servicecentrum te worden geclaimd. Alle adressen en telefoonnummers zijn te vinden op www.truma.com in het gedeelte „Service“.

Om een soepel verloop te garanderen, verzoeken wij bij het opnemen van contact de volgende informatie bij de hand te houden:

- gedetailleerde beschrijving van het gebrek
- serienummer van het apparaat
- datum aankoop

De geautoriseerde servicepartner of het Truma Servicecentrum bepalen telkens de verder te volgen werkwijze. Om eventuele transportschade te voorkomen, mag het betreffende apparaat uitsluitend na voorafgaand overleg met de geautoriseerde servicepartner of het Truma Servicecentrum worden verzonden.

Wordt het garantiegeval door de fabrikant erkend, dan neemt de fabrikant de transportkosten voor zijn rekening. Is er geen sprake van een garantiegeval, dan wordt de consument daarover geïnformeerd en komen de reparatie- en transportkosten voor zijn rekening.

Wij verzoeken af te zien van het opsturen zonder voorafgaand overleg.

NL Bij storingen kunt u contact opnemen met het Truma Servicecentrum of met een van onze erkende servicepartners (zie www.truma.com).

Voor een snelle bediening dient u apparaattype en serienummer (zie typeplaat) gereed te houden.